

Touches pour comparateurs, jauges et vérificateurs de précision

Caractéristiques

- ✓ Filetage des touches : M2,5 x 0,45 mm
- ✓ Touches standards : 900030 pour séries 1000/2000/3000/4000
901312 pour séries 542/543/575/2109F/2046FE
900986 pour réf. 1044-60/1929F-60/2044F-60
903634 pour réf. 2046F-60
900360 pour séries 3052/3058/3060/3062

Code Préfixe

Carbure : H (devant la référence)

Saphir : S (devant la référence)

Rubis : R (devant la référence)

Acier : pas de lettre devant la référence

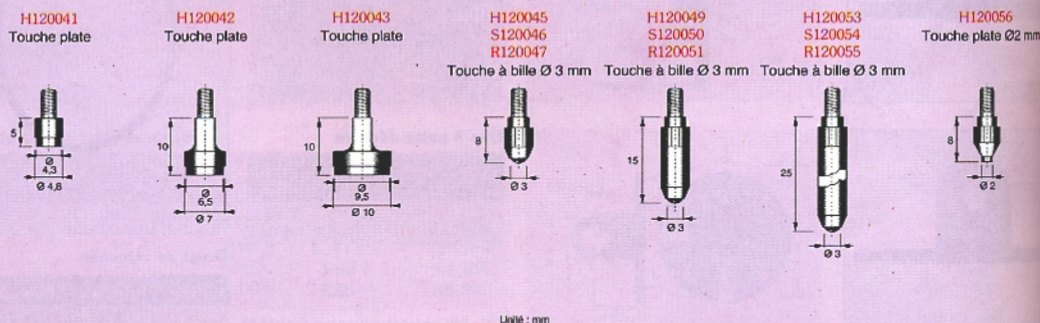
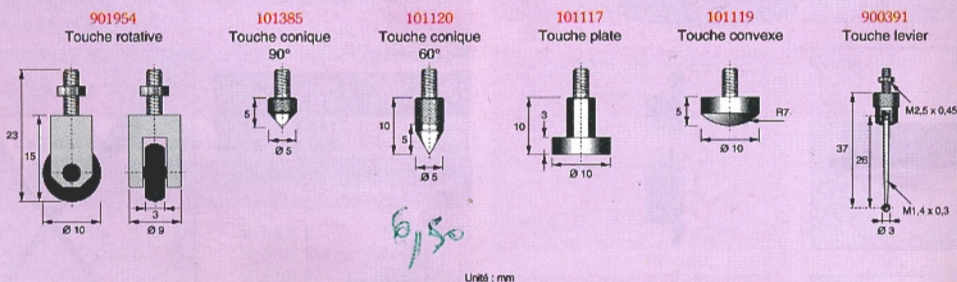
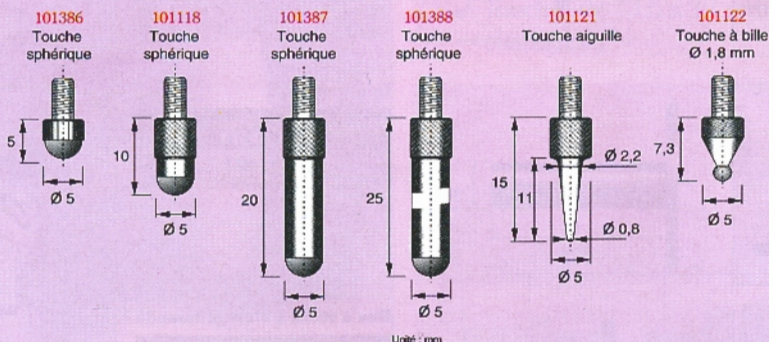

Les prix indiqués dans ce catalogue sont des prix publics conseillés hors taxes. Mitutoyo se réserve le droit de les modifier à tout moment.

SERIE 1 Comparateurs mécaniques

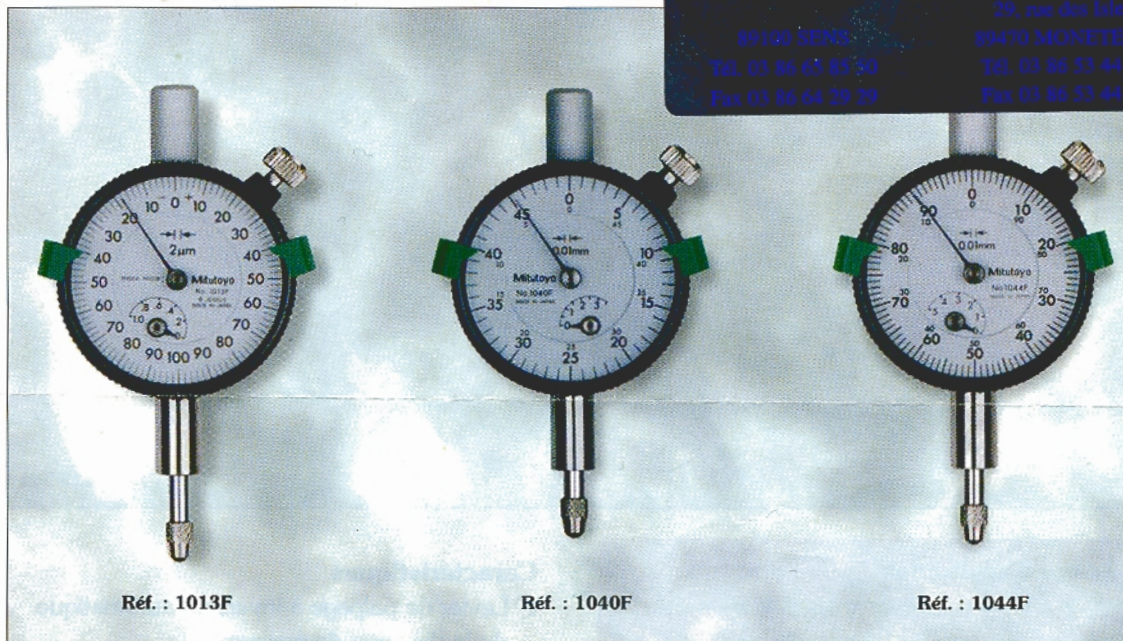

Réf. : 1013F

Réf. : 1040F

Réf. : 1044F

Champs d'application

Modèles de petit diamètre conçus pour les mesures en espace limité.

Caractéristiques

- ✓ Cadran Ø 38 mm
- ✓ Broche en acier trempé inoxydable
- ✓ Crémaillère finement rectifiée pour une grande précision
- ✓ Modèles livrés avec index de tolérances

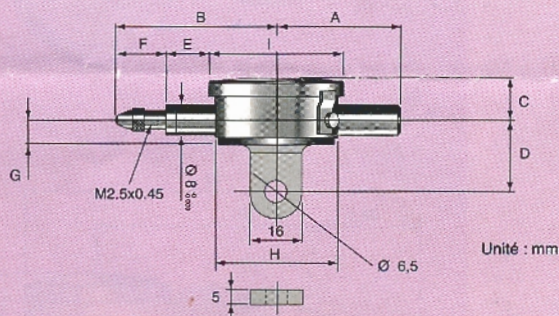

Réf.	A	B	C	D	E	F	G	H	I
1013F	37,5	49	15	20	13	15,5	7	Ø38	Ø41
1040F	37,5	46	15	20	13	12,5	7	Ø38	Ø41
1044F	37,5	47,5	15	20	13	14	7	Ø38	Ø41

Unité : mm

Série 1 Comparateurs mécaniques

Capacité (mm)	Référence	Graduation (mm)	1 tour de cadran (mm)	Lecture	Précision (µm)	Force de mesure (N)	Prix F.H.T
1	1013F*	0,002	0,2	0-100-0	8	1,5	665,00 F
3,5	1040F	0,01	0,5	+/-0-50	12	1,4	465,00 F
5	1044F	0,01	1	+/-0-100	12	1,4	295,00 F

* Modèle monté sur rubis

Note : Tous les comparateurs Série 1 sont également disponibles avec un dos sans patte : ajouter le suffixe B à la référence.
Exemple : 1040FB

Hausse 5% pour